

EW Abteil

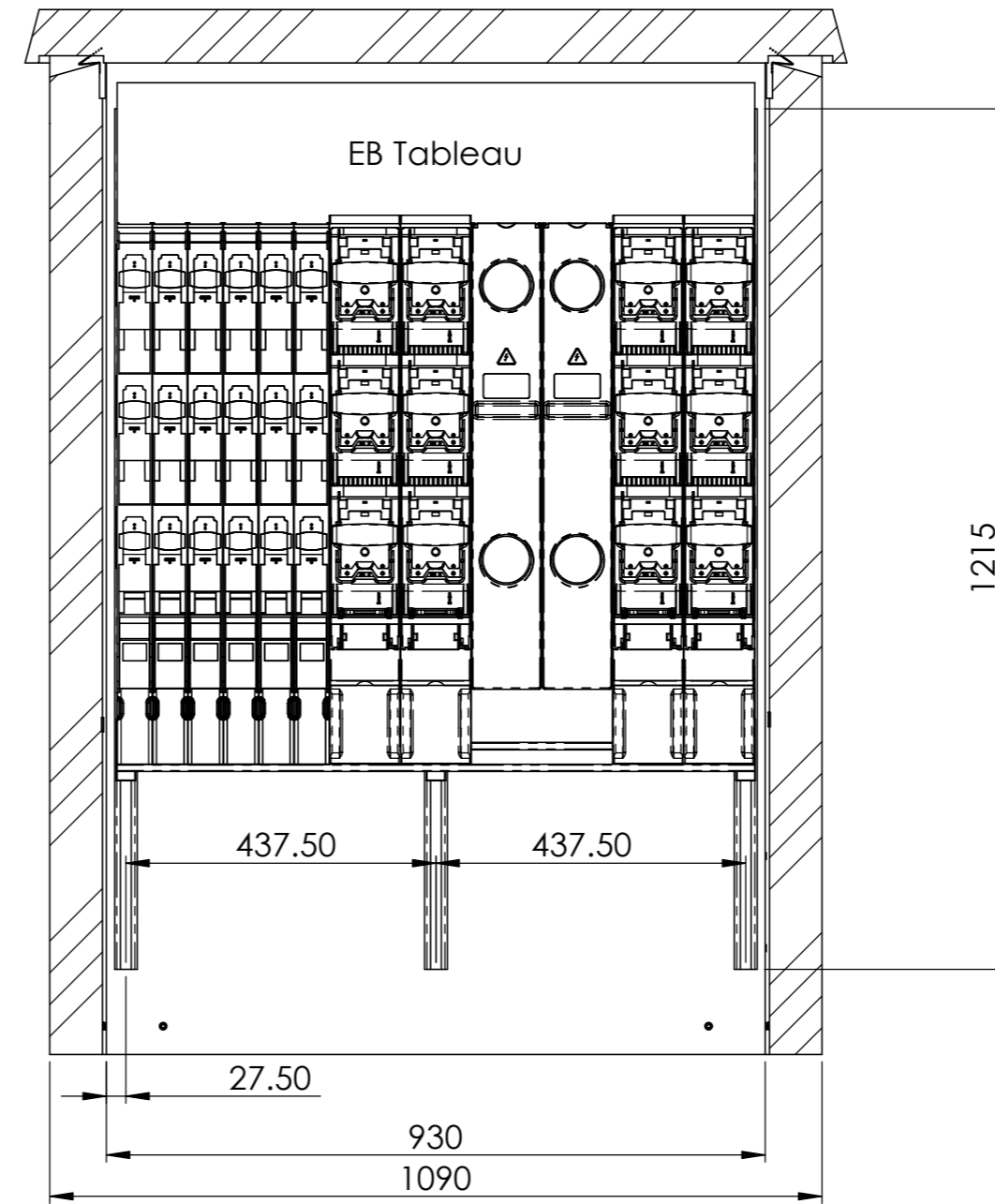

SCHNITT A-A
MABSTAB 1 : 10

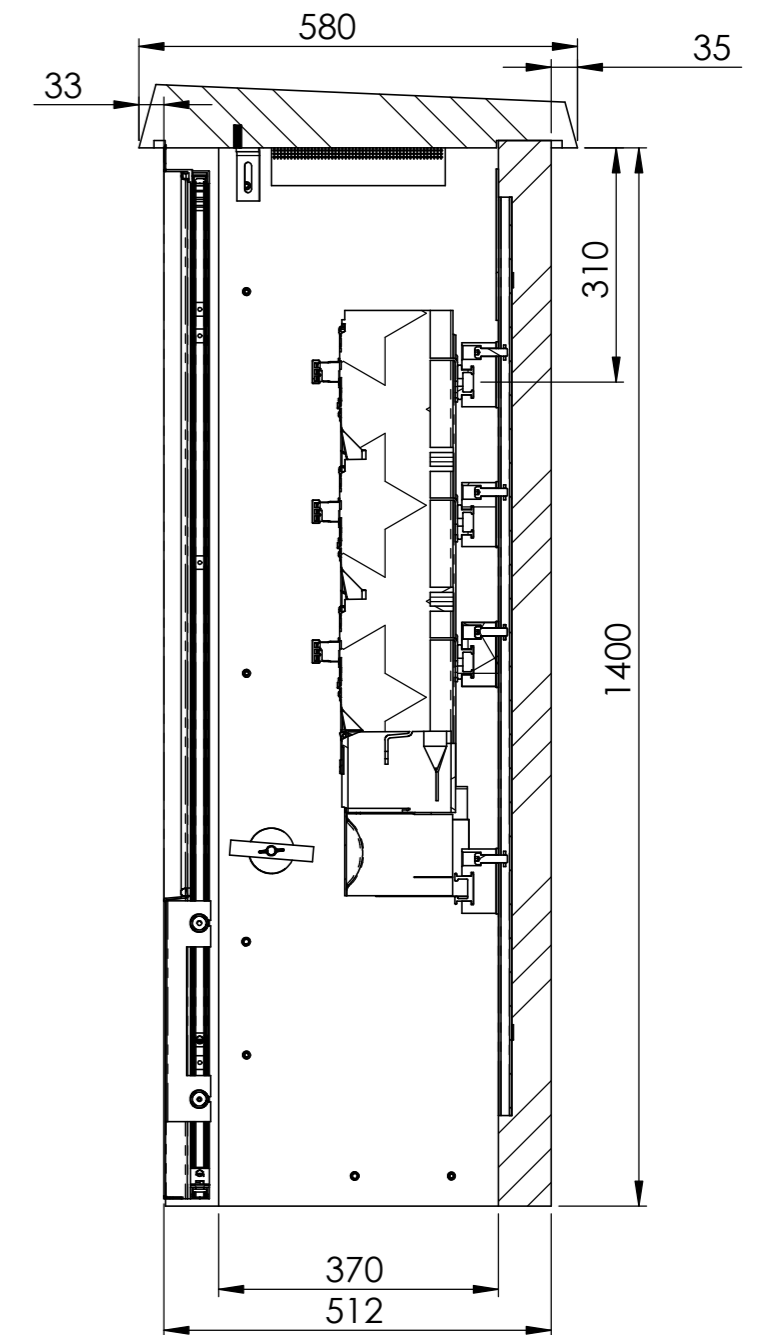

SCHNITT B-B
MABSTAB 1 : 10

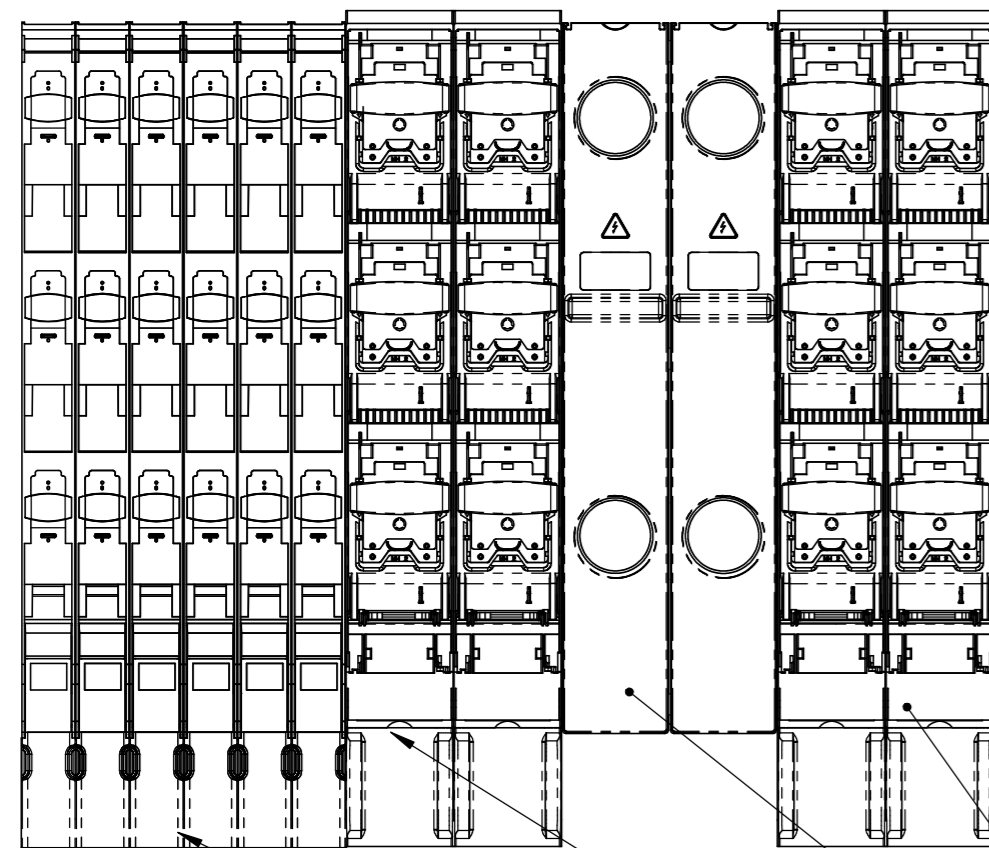

Kabinenausbau gem. Vorgaben Florida 9 bestehend aus:

- Sammelschienausbau FVK (5- Polig L1/L2/L3/N/PE)
- PEN-Anschlüss
- Lastschaltleisten und Zubehör TRIVER+
- EB Tableau -900mm mit Lampe, Türkontakt, Sicherungen, FISchalter & Steckdose T25

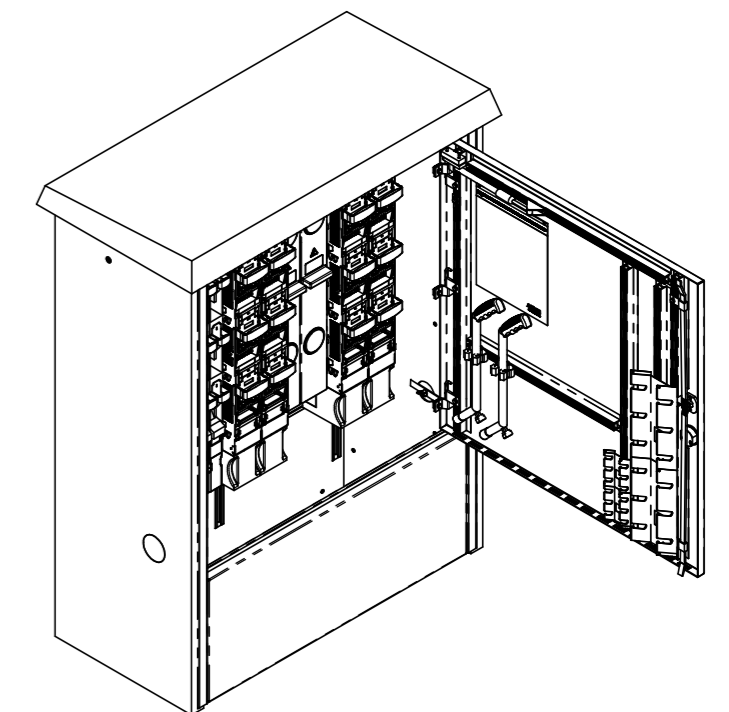

- 1 x TRIVER + DIN3 Doppelschaltleiste mit Schraubanschluss
- 2 x TRIVER + Blindelement DIN 2/3
- 2 x TRIVER + DIN3 mit Schraubanschluss
- 6 x TRIVER + DIN00 mit Schraubanschluss

Allgemeintoleranzen ISO 2768-m		Material:		Gewicht:			
Florida 9 SP AN2300070 Florida 9 Verteilkabine Ruckstuhl Elektro				Massstab	Gezeichnet	24.03.2023	MH
				1:5	Geprüft	24.03.2023	MH
		Format	Zeichnungsnr.				
		A2	027-362				